

IDENTIFICATION DES POMPES D'ASSISTANCE

Sur chaque type de pompe, la position du tuyau d'alimentation en huile est unique et correspond à un nombre de degrés

Mode de visualisation des pompes

Définir tout d'abord deux points principaux sur la pompe:

- Partie arrière (étant définie comme le côté contraire à celui de la polie)
- Tuyau d'alimentation en huile

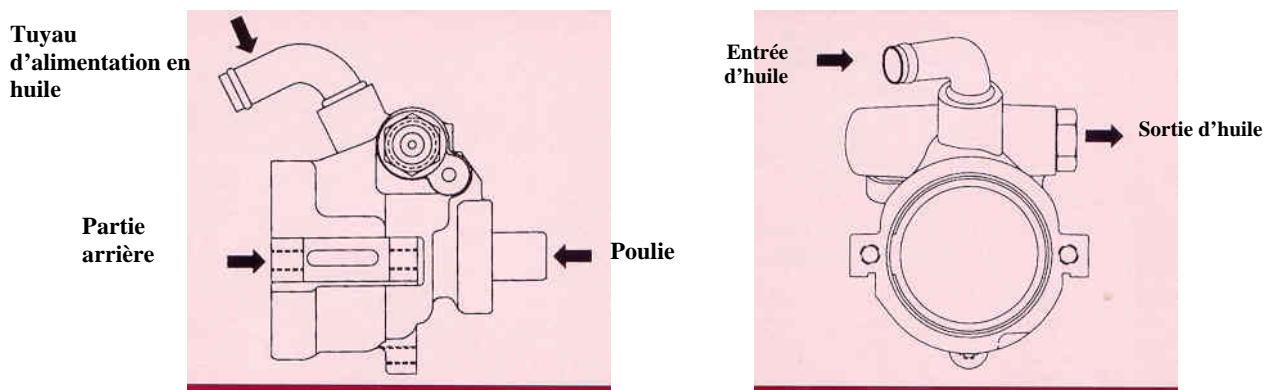

Mode d'identification des pompes

Se placer face à la partie arrière de la pompe et observer la position du tuyau d'alimentation en huile. Si tous deux sont face à nous, nous conviendrons que l'angle est de 0° (voir figure 1).

Pour la détermination de l'angle exact, nous suivrons le mouvement des aiguilles d'une montre (voir figures 2, 3 et 4).

Figure 1

Figure 2

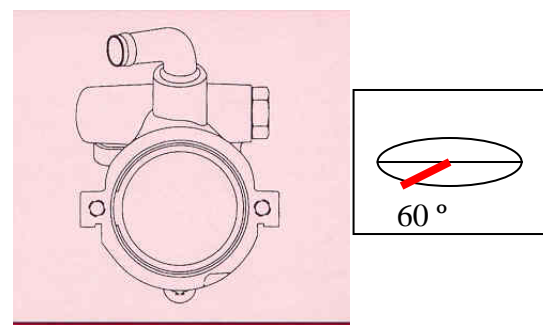
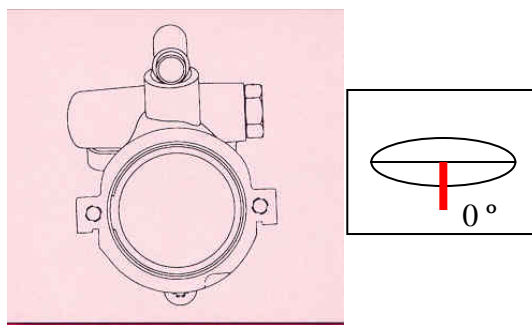

Figure 3

Figure 4