

AYUDA PARA LA IDENTIFICACIÓN DE BOMBAS DE ASISTENCIA

En cada tipo de bomba el tubo de entrada de aceite tiene una posición única que corresponde a un número de grados.

Cómo ver las bombas

Primero hay que definir dos puntos principales en la bomba:

- Parte trasera (definida como el lado contrario al de la polea)
- Tubo de entrada de aceite

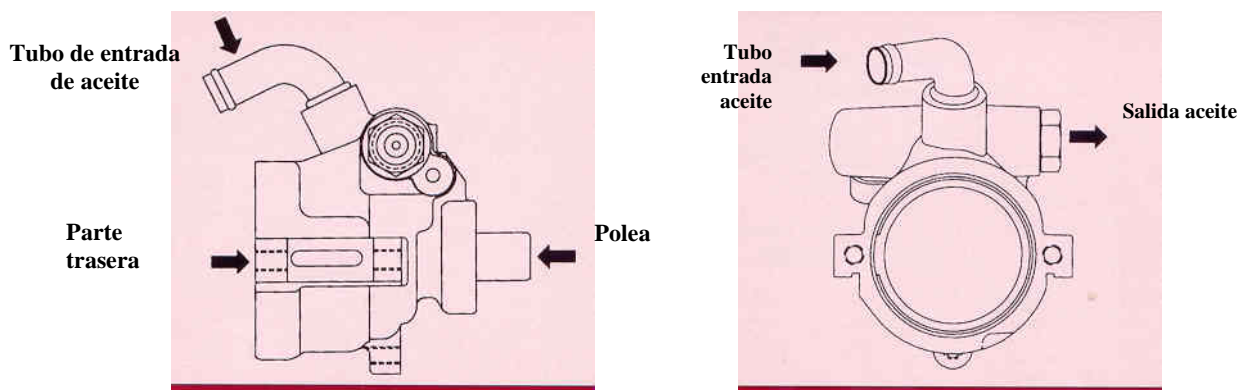

Cómo identificar las bombas

Colocados frente a la parte trasera de la bomba tenemos que fijarnos en la posición del tubo de entrada de aceite. Si ambos están frontalmente a nosotros, convendremos que el ángulo es de 0° (véase figura 1). Para la determinación del ángulo exacto seguiremos el sentido de giro de las agujas del reloj (véase figuras 2, 3 y 4).

Figura 1



Figura 2



Figura 3

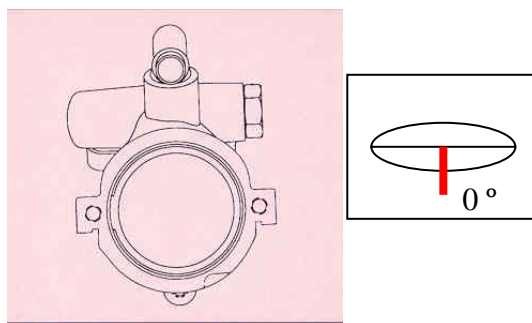

Figura 4

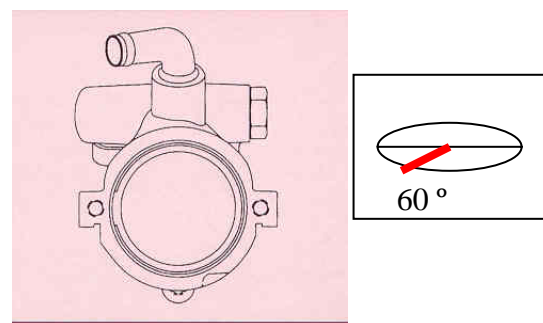
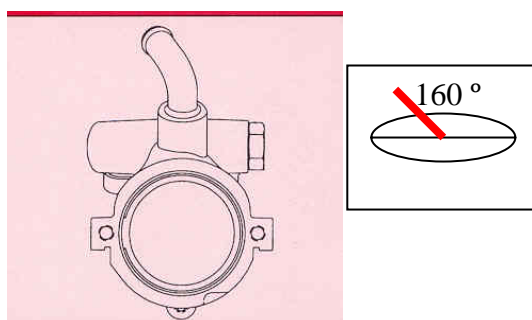